

# RUNDBOCKNINGS- MASKIN 4132

Manuellt driven maskin med bomberade valsar. Undervalven justeras med hjälp av handratten på maskinens högra sida. Böjvalsen kan justeras diagonalt för konbockning. Under- samt böjvals har som standard spår för bockning av rundjärn.

- ▶ Övervalsen kan svängas ut
- ▶ Konbockning som standard
- ▶ Reduktionsväxel ger ökad kraft
- ▶ Böjvalsen justeras med handtag
- ▶ Bomberade valsar
- ▶ Medelkrävande produktion

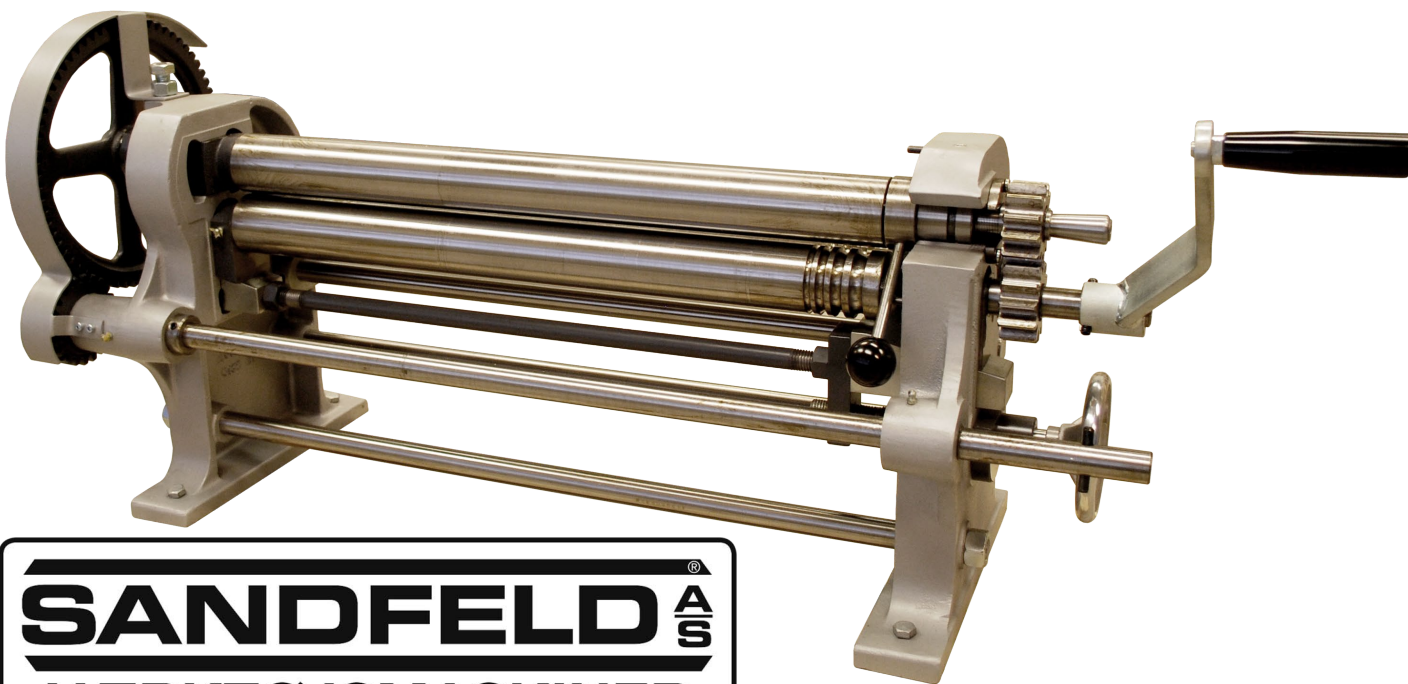
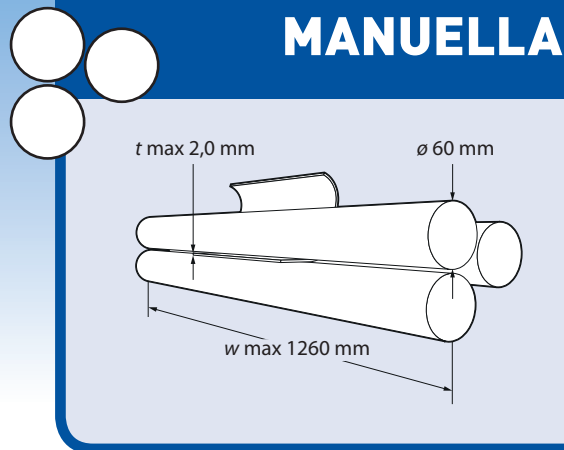

**SANDFELD** <sup>®</sup> **A/S**  
**VÆRKTØJSMASKINER**

Birkegårdsvej 2 · 7400 Herning · Denmark · Phone +45 97 11 92 22 · www.sandfeld.com

Art.nr.	4132	-0620	-1015	-1212
Kapacitet		6/20	10/15	12/12
Arbetslängd (w)	mm	675	1010	1260
Max plåttjocklek (400N/mm <sup>2</sup> ) (t)	mm	2,0	1,5	1,25
Valsdiameter (ø)	mm	60	60	60
Nettovikt	kg	140	175	215
<b>TILLBEHÖR</b>				
Underställ	4132	-0458	-0508	-0607



Nosstec AB, Kristineholmsvägen 12, 441 39 Alingsås  
Tel: +46 (0)512 - 298 85 • Fax: +46 (0)512 - 298 89 • E-post: info@nosstec.se • Web: www.nosstec.se

Enligt lagen om upphovsrätt förbjudes eftertryck och kopiering av instruktionsbokens texter, tabeller och illustrationer utan skriftligt medgivande från Nosstec AB.