



nosstec

SANDFELD AS

VÆRKTØJSMASKINER

Birkegårdsvej 2 · 7400 Herning · Danmark · Phone +45 97 11 92 22 · www.sandfeld.com

MANUELLA

RUNDBOCKNINGS- MASKIN 4126

Vår minsta maskin lämpad för produktion av mindre produkter. Manuellt driven med centerless slipade valsar i storleken 25 till 45mm i diameter. Sidostyckena är tillverkade av anodiserad robust aluminium. Inställning av under- samt böjvals görs via handrattar. Böjvalsens kan även sättas diagonalt för konbockning.

- ▶ Övervalsens kan svängas ut
- ▶ Konbockning som standard
- ▶ Enklare produktion

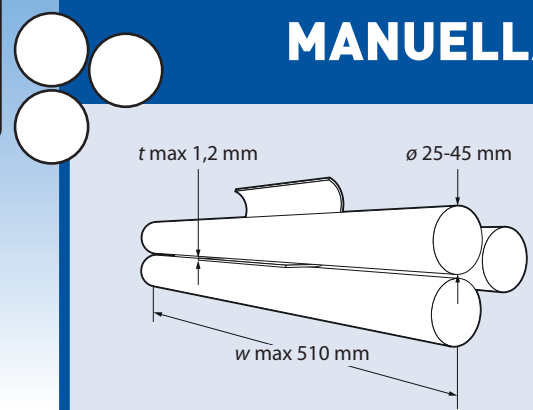

Underställ

Art.nr.	4126	-0208	-0209	-0306	-0307	-0310	-0312	-0508	-0509
Kapacitet		2/08	2/09	3/06	3/07	3/10	3/12	5/08	5/09
Arbetslängd (w)	mm	210	210	360	360	360	360	510	510
Max plåttjocklek (400N/mm ²) (t)	mm	0,8	0,9	0,6	0,7	1,0	1,2	0,8	0,9
Valsdiameter (ø)	mm	25	30	25	30	40	45	40	45
Nettovikt	kg	13	16	15	19	23	27	29	33
TILLBEHÖR									
Underställ	4126	-0902	-0902	-1009	-1009	-1009	-1009	-1108	-1108

Nosstec AB, Kristineholmsvägen 12, 441 39 Alingsås

Tel: +46 (0)512 - 298 85 • Fax: +46 (0)512 - 298 89 • E-post: info@nosstec.se • Web: www.nosstec.se

Enligt lagen om upphovsrätt förbjöds eftertryck och kopiering av instruktionsbokens texter, tabeller och illustrationer utan skriftligt medgivande från Nosstec AB.